



Sigurnosna upozorenja

Telefon držite izvan dosega male djece i ljubimaca

Telefon i svu opremu držite izvan dosega male djece ili životinja. Mali dijelovi mogu uzrokovati gušenje ili ozbiljne povrede ako se progutaju.

Zaštite svoj sluh



Prekomjerno izlaganje preglasnim zvukovima može uzrokovati oštećenja sluha. Uvijek smanjite glasnoću prije nego što uključite slušalice u izvor zvuka te koristite samo najnižu razinu glasnoće potrebnu da biste čuli razgovor ili glazbu.

Mobilne telefone i opremu instalirajte oprezno

Osigurajte da su mobilni telefoni i povezana oprema koja je instalirana u vašem vozilu sigurno ugrađeni. Izbjegavajte smještanje telefona i opreme u blizini ili na području gdje je ugrađen zračni jastuk. Neispravno instalirana bežična oprema može uzrokovati ozbiljnu povredu kada se zračni jastuci brzo napušu.

- Neki se sadržaji u ovom priručniku mogu razlikovati u odnosu na telefon ovisno o softveru telefona ili davatelju internetskih usluga.
- Bluetooth QD ID: B016358

www.samsungmobile.com

Printed in Korea
Code No:GH68-27384A
Croatian. 03/2010. Rev. 1.1



Isključite telefon ili onemogućite bežične funkcije kada ste u zrakoplovu

Vaš telefon može izazvati smetnje sa zrakoplovnom opremom. Slijedite sve zrakoplovne odredbe i isključite telefon ili ga prebacite na način koji onemogućava bežične funkcije kada vas na to uputi zrakoplovno osoblje.

Zaštite baterije i punjače od oštećenja

- Izbjegavajte izlaganje baterija na vrlo hladnim ili vrlo toplim temperaturama (ispod 0° C/32° F ili iznad 45° C/113° F). Ekstremne temperature mogu smanjiti kapacitet punjenja ili trajanje baterija.
- Spriječite kontakt baterija s metalnim predmetima, to može izazvati povezivanje + i - polova baterija i dovesti do privremena ili stalna oštećenja baterije.
- Nikada ne upotrebljavajte oštećeni punjač ili bateriju.

Rukujte telefonom oprezno i pažljivo

- Ne rastavljajte telefon zbog rizika od mogućeg električnog šoka.
- Pazite da se telefon ne smooči - tekućine mogu uzrokovati ozbiljno oštećenje i promijeniti boju oznake koja upućuje na oštećenje vođom unutar telefona. Nemojte rukovati telefonom s vlažnim rukama. Oštećenje vođom na telefonu može poništiti jamstvo proizvođača.

- Izbjegavajte upotrebu ili pohranu telefona na prašnjavim, prljavim mjestima kako biste spriječili oštećenje pomičnih dijelova.
- Vaš telefon je kompleksan je elektronički uređaj - zaštite je od utjecaja i grubog rukovanja da biste izbjegli ozbiljno oštećenje.
- Nemojte bojati telefon jer boja može začepiti pomične dijelove i spriječiti ispravan rad.
- Ukoliko Vaš telefon ima bljeskalicu ili svjetlo fotoaparata, izbjegavajte njihovo korištenje blizu očiju djece ili životinja.
- Vaš telefon može biti oštećen ukoliko je izložen magnetskim poljima. Nemojte upotrebljavati torbe ili dodatke s magnetskim zatvaranjem niti dozvoliti telefonu da dođe u kontakt s magnetskim poljima u dužim vremenskim razdobljima.

Izbjegavajte interferiranje s drugim elektroničkim uređajima

Vaš telefon emitira radiofrekvencijske (RF) signale koji mogu interferirati s nezaštićenom ili neispravno zaštićenom elektroničkom opremom, kao što su pacemakeri, slušna pomagala, medicinski uređaji i ostala medicinska oprema u kući ili vozilima. Konzultirajte proizvođače vaših elektroničkih uređaja kako biste riješili bilo kakve probleme s interferencijom koje imate.

Oprezno rukujte i odlažite baterije i punjače

- Upotrebljavajte samo baterije i punjače koji su posebno oblikovani za vaš telefon i koje je odobrila tvrtka Samsung. Baterije i punjači koji nisu kompatibilni mogu uzrokovati ozbiljne povrede ili štetu na vašem telefonu.
- Baterije i telefone nemojte bacati u vatru. Slijedite lokalne odredbe prilikom odlaganja rabljenih baterija ili telefona.
- Nikada ne smještajte baterije ili telefone na ili u grijaće uređaje, kao što su mikrovalne pećnice, štednjaci ili radijatori. Baterije mogu eksplodirati ako su pregrijane.
- Nikada nemojte razbijati ili bušiti baterije. Izbjegavajte izlaganje visokom vanjskom pritisku koje može dovesti do unutarnjega kratkog spoja i pregrijavanja.

Izbjegavajte dodir s pacemakerima

Zadržite minimalni razmak od 15 cm (6 inča) između mobilnih telefona i pacemakera da biste izbjegli moguće smetnje, kao što preporučuju proizvođači i neovisna istraživačka skupina, Wireless Technology Research. Ako imate razloga sumnjati da vaš telefon interferira s pacemakerom ili nekom drugim medicinskim uređajem, isključite odmah telefon i kontaktirajte proizvođača pacemakera ili medicinskog uređaja za upute.



Važne informacije o upotrebi

Upotrebljavajte telefon u normalnom položaju

Izbjegavajte kontakt s unutarnjom antenom telefona.

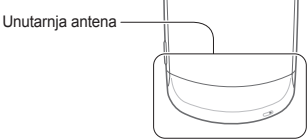

Samo kvalificiranom osoblju dozvolite da servisira vaš telefon

Dozvolite li nekvalificiranom osoblju da servisira vaš telefon, to može rezultirati oštećenjem telefona i poništiti će jamstvo.

Isključite telefon u potencijalno eksplozivnim okrujima

Mobilni telefon nemojte koristiti na benzinskoj crpki, ili u blizini zapaljivih goriva i kemikalija. Isključite telefon kada god ste na to upućeni znakovima upozorenja ili uputama. Vaš telefon može uzrokovati eksplozije ili vatru u ili u blizini goriva ili područja pohrane ili prijevoza kemijskih tvari te u područjima eksplozije. Ne pohranjujte i ne prevozite zapaljive tekućine, plinove ili eksplozivne materijale u istom pretincu u kojem se nalazi telefon, njegovi dijelovi ili dodatna oprema.

Smanjite rizik od oštećenja uzrokovanih ponavljajućim pokretima

Kada koristite telefon, držite ga opuštено i lagano pritišćite tipke, koristite funkcije koje smanjuju broj tipki koje treba pritisnuti (poput obrazaca i T9 unosa), te često zastanite.

Telefon nemojte koristiti ukoliko je zaslon napuknut ili razbijen

Slomljeno staklo ili akril može uzrokovati ozljede ruke i lica. Odnesite telefon u Samsungov servisni centar da biste zamijenili zaslon. Oštećenje uzrokovano nemarnim rukovanjem može poništiti jamstvo proizvođača.

CE0168

Osigurajte maksimalan vijek trajanja baterije i punjača

- Izbjegavajte punjenje baterija više od jednog tjedna jer previše punjenja može skratiti vijek trajanja baterije.
- Nerabljene baterije s vremenom će se isprazniti i moraju se ponovo napuniti prije upotrebe.
- Isključite punjače iz izvora napajanja kada nisu u upotrebi.
- Upotrebljavajte baterije samo u svrhu za koju su namijenjene.

Budite pažljivi sa SIM karticama i memorijskim karticama

- Nemojte uklanjati karticu dok telefon šalje ili prima podatke jer to može rezultirati gubitkom podataka i/ili oštećenjem kartice ili telefona.
- Zaštite kartice od jakih udara, statičkoga elektriciteta i električne buke s ostalih uređaja.
- Često pisanje i brisanje skratit će životni raspon memorijskih kartica.
- Nemojte dirati pozlaćene kontakte i polove prstima ili metalnim predmetima. Ako je potrebno očistiti karticu, brišite je mekom krpom.

Osigurajte pristup hitnim službama

Hitni pozivi u vašega telefona možda neće biti mogući u nekim područjima ili okolnostima. Prije putovanja u udaljena ili nerazvijena područja, isplanirajte alternativnu metodu kontaktiranja osoblja hitnih službi.



Sigurnosne mjere opreza

Sigurnost u vožnji na prvome je mjestu

Izbjegavajte upotrebu telefona za vrijeme vožnje i poštuajte odredbe koje ograničavaju upotrebu mobilnih telefona za vrijeme vožnje. Upotrijebite hands-free opremu kako biste povećali sigurnost kada je to moguće.

Slijedite sva sigurnosna upozorenja i odredbe

Pridravajte se odredbi koje ograničavaju upotrebu mobilnoga telefona u određenom području.

Koristite samo Samsungov dodatni pribor

Upotreba opreme koja nije kompatibilna može oštetiti vaš telefon ili uzrokovati povredu.

Isključite telefon u blizini medicinske opreme

Vaš telefon može interferirati s medicinskom opremom u bolnicama ili ustanovama za zdravstvenu njegu. Slijedite sve odredbe, objavljena upozorenja i upute medicinskog osoblja.

Certifikat o specifičnoj brzini apsorpcije (SAR)

Vaš telefon je usklađen sa standardima Europske unije (EU) koji ograničavaju ljudsku izloženost radiofrekvencijskoj energiji (RF) preko radijske i telekomunikacijske opreme. Ovi standardi sprečavaju prodaju mobilnih telefona koji prelaze maksimalnu razinu izloženosti (poznatu kao Specifična razina izloženosti – SAR) od 2.0 W/kg (watt po kilogramu).

Tijekom testiranja, maksimalni SAR koji je zabilježen za ovaj model bio je 0,568 W / kg (watt po kilogramu). U uobičajenoj upotrebi, stvarni SAR bi trebao biti mnogo niži jer je telefon dizajniran za emitiranje samo nužne RF energije koja je potrebna za prienos signala do najbliže bazne postaje. Automatskim emitiranjem nižih razina gdje je to moguće, vaš telefon smanjuje cjelokupno izlaganje RF energiji. Deklaracija o usklađenosti u ovome priručniku prikazuje usklađenost s europskom direktivom o radijskoj i telekomunikacijskoj opremi (R&TTE). Više informacija o SAR-u i povezanim EU standardima potražite na web-mjestu mobilnog telefona Samsung.

Ispravno odlaganje proizvoda

(Električni i elektronički otpad)



(Primjenjivo u Europskoj Uniji i drugim europskim državama sa sustavima odvojenog prikupljanja) Ova oznaka na proizvodu, dodatnoj opremi ili u literaturi ukazuje na to da se proizvod i njegova elektronička oprema (npr., punjač, slušalice, USB kabel) ne bi trebali odlagati s ostalim kućanskim otpadom na kraju radnog vijeka. Da biste spriječili moguću štetu za okoliš ili ljudsko zdravlje nekontroliranim odlaganjem otpada, odvojite ovaj predmet od ostalih vrsta otpada i odgovorno reciklirajte kako biste promicali održivu ponovnu upotrebu materijalnih resursa.

Korisnici u kućanstvima trebali bi kontaktirati prodavača kod kojega su kupili proizvod ili ured lokalne vlasti za pojedinosti o tome gdje i kako se ovaj predmet može odnijeti kako bi recikliranje bilo sigurno za okoliš.

Korisnici u tvrtkama trebaju kontaktirati dobavljača i provjeriti uvjete i odredbe kupovnog ugovora. Ovaj proizvod i njegova elektronička oprema ne smije se miješati s drugim komercijalnim otpadom.

Ispravno odlaganje baterija iz ovog proizvoda



(Primjenjivo u Europskoj uniji i drugim europskim državama sa sustavima odvojenog vraćanja baterija)

Ova oznaka na bateriji, priručniku ili pakiranju ukazuje na to da se istrošene baterije iz ovog proizvoda ne smiju odlagati s ostalim kućanskim otpadom. Kemijski simboli Hg, Cd ili Pb označuju da baterija sadrži živu, kadmij ili olovo u količinama višim od referentnih razina navedenih u dokumentu Europske unije "EC Directive 2006/66". Ukoliko baterije nisu ispravno odložene, navedene tvari mogu narušiti zdravlje ljudi ili oštetiti okoliš.

Radi zaštite prirodnih resursa i promicanja ponovne upotrebe materijala, molimo vas da odvojite baterije od ostalih vrsta otpada i reciklirajte ih putem lokalnog, besplatnog sustava za vraćanje baterija.

Dijelovi telefona

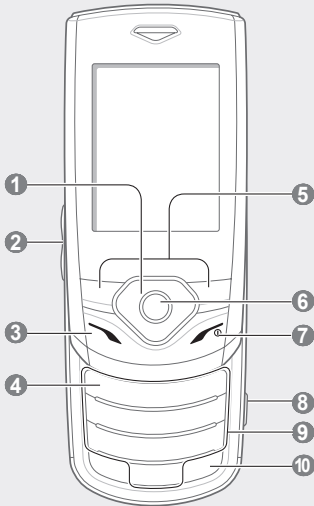

- 4-smjerna navigacijska tipka** Pregledajte opcije menija. U načinu mirovanja pristupite korisnički definiranim menijima *Zadani početni zaslon ili unaprijed određeni meniji mogu se razlikovati ovisno o davatelju usluge*
- Tipka glasnoće** U načinu mirovanja podesite glasnoću zvuka tipkovnice. Pošaljite SOS poruku ► *Uključite i pošaljite SOS poruku*
- Tipka za pozivanje** Uputite poziv ili odgovorite na njega. U načinu mirovanja pogledajte nedavno birane, propuštene ili primljene brojeve
- Tipka usluge govorne pošte** U načinu mirovanja pristupite govornoj pošti (pritisnite i držite)
- Funkcijske tipke** Izvode funkcije naznačene na dnu zaslona
- Potvrдна tipka** Odaberite označenu opciju menija ili potvrdite unos. U načinu mirovanja pokrenite web-petraživač ili pristupite načinu menija *Funkcija tipke razlikuje se ovisno o davatelju usluge ili regiji*
- Tipka za uključivanje/izlaz iz menija** Uključite i isključite telefon (pritisnite i držite). Završite poziv. Poništite unos i vratite u stanje mirovanja unutar menija
- Tipka za kameru** U načinu mirovanja uključite kameru (pritisnite i držite). U načinu rada Kamera snimite fotografiju ili videozapis
- Alfanumeričke tipke**
- Tipka za profil Bešumno** U načinu mirovanja uključite ili isključite profil Bešumno (pritisnite i držite)

Na vrhu zaslona telefona prikazuju se sljedeće oznake statusa:

Ikona	Opis	Ikona	Opis
	Jakost signala		Nova MMS poruka
	GPRS mreža je spojena		Nova poruka govorne pošte
	EDGE mreža je spojena		Nova email poruka
	Poziv u tijeku		FM radio uključen
	Aktivirano je preusmjerenje poziva		FM radio obustavljen
	Uključena je značajka SOS poruke		Reprodukcija glazbe u tijeku
	Reprodukcija glazbe je pauzirana		Reprodukcija glazbe je pauzirana
	Alarm uključen		Memorijska kartica je umetnuta
	Spajanje na sigurnu web-stranicu		Uključen profil Normalno
	Roaming (izvan uobičajenog područja usluge)		Uključen profil Bešumno
	Bluetooth uključen		Razina napunjenosti baterije
	Sinkroniziran s računalom		Trenutno vrijeme
	Nova SMS poruka		

